

## تحلیل عاملی فرهنگ محیط‌زیستی و ارتباط آن با انواع سرمایه (اجتماعی، فرهنگی و اقتصادی)

زهرا همتی<sup>۱</sup>، مهدیه رضائی<sup>۲\*</sup>، سید محمد شبیری<sup>۳</sup>

## چکیده

**زمینه و هدف:** صاحب‌نظران معتقدند بدون شکل‌گیری فرهنگ محیط‌زیستی، تشکیل جامعه‌ای با مسئولیت‌پذیری محیط‌زیستی بالا امکان‌پذیر نیست. لذا هدف پژوهش حاضر، شناسایی مؤلفه‌های فرهنگ محیط‌زیستی و بررسی تأثیر انواع سرمایه (اجتماعی، فرهنگی و اقتصادی) بر آن است.

**روش‌شناسی:** این پژوهش با تحلیل عاملی تأییدی مؤلفه‌های فرهنگ محیط‌زیستی و تأثیر انواع سرمایه بر آن، با استفاده از شیوه پیمایش و ابزار پرسشنامه صورت گرفت. جامعه آماری پژوهش شهروندان شهر تهران و حجم نمونه ۳۸۴ نفر است. در پژوهش حاضر، بعد ذهنی فرهنگ محیط‌زیستی با سه مؤلفه ارزش‌های محیط‌زیستی، هنجارهای محیط‌زیستی و نگرانی‌های محیط‌زیستی و بعد عینی آن با سه مؤلفه رفتار محیط‌زیستی، مسئولیت‌پذیری محیط‌زیستی و اقدام برای محافظت از محیط‌زیست در نظر گرفته شدند. عمده شاخص‌های برازش مدل تحلیل عاملی تأییدی فرهنگ محیط‌زیستی قابل قبول بودن آن را نشان می‌دهند.

**یافته‌ها:** نشان داد که فرهنگ محیط‌زیستی با سرمایه اجتماعی و سرمایه فرهنگی رابطه مثبت و معنادار دارد. نتیجه‌گیری: این بدان معناست که ارتقاء سرمایه‌های اجتماعی و فرهنگی شهروندان می‌تواند نقش مهمی در تقویت فرهنگ محیط‌زیستی افراد داشته باشد.

**چکیده:** فرهنگ محیط‌زیستی؛ سرمایه اجتماعی؛ سرمایه فرهنگی؛ سرمایه اقتصادی؛ تحلیل عاملی

## مقدمه

امروزه انواع مشکلات محیط‌زیستی کل جهان را تحت تأثیر قرار داده است. با ادامه جهانی‌شدن و فرآیندهای طبیعی زمین، این مشکلات محیط‌زیستی از قالب مسائل محلی به مسائل بین‌المللی تبدیل می‌شوند. بزرگ‌ترین مشکلاتی که

<sup>۱</sup> دانش‌آموخته دکتری آموزش محیط زیست، گروه آموزش محیط‌زیست، دانشکده علوم تربیتی، دانشگاه پیام نور، تهران، ایران

<sup>۲</sup> دانشیار گروه آموزش محیط‌زیست، دانشکده علوم تربیتی، دانشگاه پیام نور، تهران، ایران. (نویسنده مسئول) mdrezaee@pnu.ac.ir

<sup>۳</sup> استاد گروه آموزش محیط‌زیست، دانشکده علوم تربیتی، دانشگاه پیام نور، تهران، ایران.

اکنون جهان را تحت تأثیر قرار داده‌اند عبارتند از: باران اسیدی، آلودگی هوا، گرمایش جهانی، ضایعات خطرناک، دفع ازن، مه دود، آلودگی آب، افزایش جمعیت و تخریب جنگل‌های بارانی (Pant et al: 2020: 234). برای مقابله با این مشکلات راهکارهای مختلفی همچون دیدگاه توسعه محور مطرح شده‌اند. صاحب‌نظران بسیاری معتقدند که برای درک و مقابله با مسائل و مشکلات محیط‌زیستی که با آن مواجه هستیم، نه تنها دیدگاه توسعه‌گرایانه مبتنی بر راه‌حل‌های علمی و فناورانه دیگر پاسخگو نیست، بلکه این پارادایم توسعه‌گرایانه است که سبب تخریب روابط انسان و محیط‌زیست شده است (Jain, 2012:7). لذا، در این جهان به سرعت در حال تغییر، بازنگری در درک افراد از رابطه بین انسان و طبیعت به‌عنوان یکی از تغییرات بسیار مهم در تفکر معاصر، مطرح است (Hemmati and Shobeiri, 2016). از مفاهیم پرتکرار در حوزه‌ی مطالعات محیط‌زیستی می‌توان به «فرهنگ محیط‌زیستی» در جامعه اشاره نمود. فرهنگ را می‌توان مجموع رفتارهای اکتسابی و ویژگی اعتقادی اعضای یک جامعه معین تعریف کرد. به عبارت دیگر از نظر ادوارد. ب. تایلور؛ فرهنگ، مجموع آداب و رسوم، سنن، فنون، صنایع، اعتقادات و غیره است که از یک نسل به نسل دیگر منتقل شده و افراد نسبت به آن تعهد خواهند داشت (Kohen, 2019). مفهوم فرهنگ محیط‌زیستی از زوایای مختلف توسط صاحب‌نظران مورد بررسی و تحلیل قرار گرفته و تعاریف متعددی در مورد آن ارائه شده است. Shahnoushi and Abdullahi (2007) مؤلفه‌های تشکیل دهنده فرهنگ محیط‌زیستی را آگاهی، نگرش و رفتار محیط‌زیستی عنوان کرده‌اند. Isaac-Márquez et al (2011) فرهنگ محیط‌زیستی را مجموعه‌ای از نگرش‌ها، دانش محیط‌زیستی و نیت‌های رفتاری در نظر گرفته‌اند. Metcalf (2012) فرهنگ محیط‌زیستی را پیش‌فرض‌هایی ذهنی می‌داند که تفاسیر، اهمیت و رفتارهای محیط‌زیستی را هدایت می‌کند.

بررسی مطالعات انجام شده (Salehi and Shateri, 2023; Karimi et al, 2022; Salehi et al, 2020; Esfandiarpour et al, 2019; Alizadeh Aghdam, 2017; Mirfardi (2016), Habibi and Ebrahimpour, 2014; Blankenberg and Alhusen, 2019 and Barr, 2007) حاکی از تأثیر عوامل مختلف بر فرهنگ محیط‌زیستی و مؤلفه‌های آن است، از جمله سرمایه اقتصادی، سرمایه فرهنگی و همچنین سرمایه اجتماعی که محققان بسیاری در حوزه‌های مختلف مانند جامعه‌شناسی، اقتصاد و علوم سیاسی از آن به‌عنوان ترویج‌دهنده رفتارهای داوطلبانه و مشارکتی در جهت اهداف مشترک یاد می‌کنند. به عبارتی، به‌زعم صاحب‌نظران، سرمایه اجتماعی می‌تواند اقدامات مشارکتی و جمعی عمومی از جمله حفظ محیط‌زیست را ارتقا دهد (Fakohi, 2002: 300). Bourdieu (2004) معتقد است که «بسیاری از بحران‌های محیط‌زیستی ریشه در جهان‌بینی غربی دارد، جهان‌بینی‌ای که انسان را حاکم بر محیط‌زیست می‌داند. همین جهان‌بینی، منجر به شکل‌گیری رابطه سلطه‌گرایانه انسان بر طبیعت شده است». از آنجایی که جوامع انسانی در محیط طبیعی شکل گرفته‌اند، لذا تعامل انسان با محیط، به‌اندازه تعامل با هم‌نوعانش حائز اهمیت است. امروزه از دیدگاه جامعه‌شناختی، احساس و رفتار انسان با محیط‌زیست به‌عنوان حوزه‌ای جدید مطرح است. باین‌حال، به نظر می‌رسد در جوامع شهری ارتباط میان انسان و طبیعت قطع شده و موجب کاهش احساس تعلق و یکی بودن انسان با محیط‌زیست شده است. لذا، شناخت پیوندهای قلمرو اجتماعی و تأثیرش بر قلمرو طبیعی اهمیت بسیار زیادی در کاهش پیامدهای منفی برای محیط‌زیست، انسان‌ها و نسل‌های بعدی دارد (Kalantari, 2016: 2). از طرف دیگر، برخی بر فرهنگ افراد به‌عنوان عامل مشخص‌کننده ویژگی‌های تعامل انسان و

طبیعت و پیامدهای این تعامل تأکید دارد (Apanasyuk et al, 2019: 192). فرهنگ مدرن که مشخصه آن فقر معنوی، خودخواهی، بیگانگی انسان از طبیعت و سایر افراد است، بشریت را به مرز بحران محیط‌زیستی سوق می‌دهد. بورديو سرمایه فرهنگی را قدرت شناخت و قابلیت استفاده از کالاهای فرهنگی می‌داند که در خلال اجتماعی شدن در فرد و به صورت تمایلات پایدار انباشته می‌شود (Fakohi, 2002: 300). باین‌حال، همین فرهنگ به‌عنوان پدیده‌ای است که به فرد اجازه می‌دهد تا جوهره انسان‌گرایانه خود را حفظ نماید تا رابطه انسان و طبیعت را هماهنگ کند؛ چنین فرهنگی، فرهنگ محیط‌زیستی نامیده می‌شود. بدون شکل‌گیری فرهنگ محیط‌زیستی، تشکیل جامعه‌ای با مسئولیت‌پذیری محیط‌زیستی بالا بر اساس مفاهیم مدرن توسعه پایدار، امکان‌پذیر نیست. همچنین، Schumacher (2015) بر این باور است که برای جوامعی که در سطح پایینی از کیفیت محیط‌زیست قرار دارند، سرمایه‌گذاری در حوزه فرهنگ باعث ایجاد حلقه‌های بازخورد مثبت می‌گردد که این امر موجب ارتقاء فرهنگ محیط‌زیستی می‌شود. همچنین، Head et al (2005)، فرهنگ محیط‌زیستی را مجموعه‌ای از عقاید، رویه‌ها و فرضیات می‌دانند که اساس روابط انسان با محیط‌زیستی که در آن زندگی می‌کند، است. از سویی، یافته‌های پژوهش کیفی Hemmati (2022)، دو بعد ذهنی و عینی برای فرهنگ محیط‌زیستی در نظر گرفته است: سه مؤلفه ارزش‌های محیط‌زیستی، هنجارهای محیط‌زیستی و نگرانی‌های محیط‌زیستی برای بعد ذهنی؛ و دو مؤلفه رفتارهای محیط‌زیستی و اقدام برای محافظت از محیط‌زیست برای بعد عینی.

در شهر تهران که منطقه‌ی مورد مطالعه در این تحقیق را شامل می‌شود، انواع آسیب‌های محیط‌زیستی ناشی از مهاجرپذیری بیش از ظرفیت تحمل سرزمینی، تخریب محیط‌زیست، ترافیک، تولید انبوه زباله و اقسام آلودگی‌ها (منابع آبی، هوا، خاک و صوتی) وجود دارد؛ به‌طوری‌که این شرایط باعث شده است که تهران به مقام دوم و گاهی مقام اول جهانی از لحاظ مشکلات و چالش‌های محیط‌زیستی برسد. بدیهی است که عدم توجه به این چالش‌های محیط‌زیستی می‌تواند در آینده مشکلات جدی را به همراه داشته باشد (Adami and Akbarzadeh, 2011:42). با توجه به آنچه بیان شد، هدف این پژوهش، تحلیل عاملی تأییدی مؤلفه‌های فرهنگ محیط‌زیستی و همچنین بررسی تأثیر انواع سرمایه (سرمایه اجتماعی، سرمایه فرهنگی و سرمایه اقتصادی) بر فرهنگ محیط‌زیستی در میان شهروندان شهر تهران است. در همین راستا، این پژوهش قصد پاسخگویی به سؤالات ذیل را داشته است:

۱. فرهنگ محیط‌زیستی دارای چه مؤلفه‌هایی است؟
۲. بین فرهنگ محیط‌زیستی و سرمایه اجتماعی شهروندان چه رابطه‌ای وجود دارد؟
۳. بین فرهنگ محیط‌زیستی و سرمایه فرهنگی شهروندان چه رابطه‌ای وجود دارد؟
۴. بین فرهنگ محیط‌زیستی و سرمایه اقتصادی شهروندان چه رابطه‌ای وجود دارد؟

## ۱ مبانی نظری

مرور تحقیقات و مطالعات وسیع انجام‌شده در زمینه فرهنگ محیط‌زیستی نشان‌دهنده اهمیت زیاد این مسأله برای محققان و صاحب‌نظران است. تحقیقات متعددی در داخل و خارج از کشور به این مسأله پرداخته و از زوایای گوناگون آن را مورد بررسی قرار داده‌اند. برای مثال، Salehi and Shateri (2023) با هدف تحلیل جامعه‌شناختی تأثیر سرمایه فرهنگی

اعضای سمن‌ها بر مشارکت محیط‌زیستی به این نتیجه دست‌یافته‌اند که با افزایش سرمایه فرهنگی و هریک از ابعاد آن به‌گونه‌ای جداگانه، مشارکت محیط‌زیستی افزایش‌یافته و اعضای برخوردار از سرمایه فرهنگی با به‌کارگیری سازوکارهای خلاقانه مانند ایجاد انگیزه برای مشارکت مردم و سرمایه‌گذاران، اجرای برنامه‌های نمادین با هدف ترویج، انتقال دانش و آموزش محیط‌زیستی، تسهیل‌گری، مطالبه‌گری، توان‌افزایی، افزایش تعامل با جامعه، تأثیرگذاری بر دولت و جوامع محلی و ... نقش داشته باشند. Karimi et al (2022) در یافته‌اند که سرمایه اجتماعی و مسئولیت‌پذیری محیط‌زیستی رابطه مثبت و معناداری دارد. نتایج پژوهش Salehi et al (2020) نشان می‌دهند که سرمایه اجتماعی گردشگران بر رفتارهای محیط‌زیستی و همچنین بر احساس تعلق به جامعه آن‌ها نقش دارد. ولی سرمایه اجتماعی بر نگرش محیط‌زیستی گردشگران تأثیر ندارد. Zare et al (2019) در بررسی عوامل مؤثر بر رفتارهای محیط‌زیستی در بین شهروندان دریافته‌اند که سن، میزان تحصیلات، سرمایه اجتماعی و نیت محیط‌زیستی بیشترین تأثیر و فردگرایی، جنسیت، سبک زندگی کمترین تأثیر را در بروز رفتارهای محیط‌زیستی دارند. Jafarina (2019) به بررسی و تحلیل اثرات سرمایه اجتماعی بر رفتارهای محیط‌زیستی شهروندان در شهر بوشهر پرداخته است. وی به روش پیمایش و با استفاده از ابزار پرسشنامه به این نتایج دست‌یافت که ارتباط معنادار و مثبت بین رفتار محیط‌زیستی و متغیرهای تعامل، اعتماد و مشارکت اجتماعی شهروندان بوشهر وجود دارد. در رابطه با نقش متغیر سرمایه اجتماعی در اخلاق محیط‌زیستی می‌توان به تحقیق Esfandiarpour et al (2019) در شهر کرمان در دو مقطع زمانی (۱۰ سال قبل و اکنون) اشاره نمود. این محققان دیدگاه‌های مختلف همچون سرمایه اجتماعی از Putnam، ابعاد فرهنگ محیط‌زیستی (همچون دانش، نگرش و رفتار محیط‌زیستی) توسط هاینس و اخلاق محیط‌زیستی از دیدگاه Leopold و Schweizer را مورد استفاده قرار داده‌اند. نتایج مدل معادلات ساختاری بیانگر معناداری تأثیر متغیرهای سرمایه اجتماعی، اخلاق محیط‌زیستی و متغیر پایگاه اقتصادی و اجتماعی بر فرهنگ محیط‌زیستی است. Salehi and Emamqoli (2018) در پژوهشی با عنوان رسانه، فرهنگ و رفتارهای محیط‌زیستی به دنبال پاسخ به سؤال بود که آیا مصرف رسانه‌ای می‌تواند فرهنگ محیط‌زیستی شهروندان شهر سنندج را تغییر داده و منجر به رفتار محیط‌زیستی شود؟ برای سنجش فرهنگ محیط‌زیستی، ابعاد نگرش، ارزش، دغدغه و آگاهی محیط‌زیستی را مدنظر قرار داده‌اند. ایشان به این نتیجه دست یافتند که مصرف رسانه‌ای بر نگرش، ارزش و رفتار محیط‌زیستی تأثیرگذار، ولی بر آگاهی و دغدغه محیط‌زیستی بی‌تأثیر است. Alizadeh Aghdam (2017) نقش سرمایه فرهنگی در تحقق شهروندی بوم‌شناختی را مطالعه کرده‌اند. به‌زعم آن‌ها گونه جدیدی از شهروندی با عنوان شهروندی بوم‌شناختی شکل گرفته که بر وظیفه‌مندی و مسئولیت‌پذیری متعهدانه شهروندان مبتنی است که ارتباط آن را با سرمایه فرهنگی بررسی کرده‌اند. نتایج حاصل از تحقیق نشان داده که شهروندان تبریزی علی‌رغم شرایط نسبتاً خوب از لحاظ شهروندی بوم‌شناختی، از نظر سرمایه فرهنگی تا حدودی در سطح پایین می‌باشند. همچنین، بین سرمایه فرهنگی و ابعاد آن (به‌جز بعد نهادی) و شهروندی بوم‌شناختی رابطه معنادار و مثبت به‌دست آمده است. نتیجه آزمون رگرسیون نیز نشان داد که ابعاد عینی و ذهنی سرمایه فرهنگی قادر است ۷/۴ درصد واریانس شهروندی بوم‌شناختی را تبیین نماید. Mirfardi (2016) رابطه پایگاه اقتصادی - اجتماعی و احساس مسئولیت اجتماعی با رفتار محیط‌زیستی را در میان شهروندان شهرستان نورآباد ممسنی مورد بررسی قرار داد. این پژوهش رابطه مستقیم و معنادار بین متغیر پایگاه اقتصادی-اجتماعی و رفتار محیط‌زیستی را نشان می‌دهد. Hemmati and Shobeiri (2016) در بررسی مؤلفه‌های ارتقای فرهنگ محیط‌زیستی در بین شهروندان شهر شیراز دریافته‌اند که متغیرهای امکانات و خدمات ارائه‌شده، احساس کارآمدی

و آموزش محیط‌زیستی با فرهنگ محیط‌زیستی رابطه‌ای مثبت و معناداری دارد. با این حال، متغیرهای دانش محیط‌زیستی و هنجار اجتماعی با فرهنگ محیط‌زیستی رابطه‌ای غیرمعنادار دارند. نتایج آزمون رگرسیون چندمتغیره نشان می‌دهد که از بین متغیرهای واردشده در مدل، صرفاً دو متغیر فرصت‌ها و امکانات ارائه‌شده و احساس کارآمدی معنادار است. Habibi and Ebrahimpour (2014) به بررسی رابطه سرمایه اجتماعی و دین‌داری با احساس ارتباط و پیوستگی با طبیعت پرداخته‌اند. نتایج به‌دست‌آمده از این تحقیق حکایت از معناداری رابطه بین سرمایه اجتماعی و دین‌داری با احساس ارتباط و پیوستگی با طبیعت دارد.

Kurbanov and Prohoda (۲۰۱۹) به بررسی فرهنگ اکولوژیک به‌عنوان یک پروژه تجربی پرداخته و نگرش شهروندان روس را نسبت به تغییر اقلیم سنجیده است. این تحقیق با استفاده از تحلیل ثانویه داده‌های موج هشتم «نظرسنجی اجتماعی اروپا» (ESS) که در سال ۲۰۱۶ انجام شده است، انجام گرفت. تحلیل عاملی شاخص یکپارچه «فرهنگ اکولوژیک» نشان داده که هرچه سطح «فرهنگ اکولوژیک» افراد بالاتر باشد، در مورد تغییرات آب و هوایی غالباً فکر می‌کنند، نسبت به این موضوع احساس نگرانی می‌کنند و احساس مسئولیت شخصی برای کمک به مبارزه با تغییرات آب و هوایی می‌کنند. همچنین، سطح بالایی از «فرهنگ اکولوژیک» با اعتقاد به جبرگرایی تغییرات آب و هوایی توسط عوامل انسانی و ارزیابی منفی نتایج آن مشخص می‌شود. دانش اکولوژیک به‌عنوان متغیری در نظر گرفته می‌شود که زمینه را برای نگرش مثبت نسبت به محیط‌زیست فراهم می‌کند که به‌نوبه خود منجر به سبک زندگی آگاهانه حامی محیط‌زیست می‌شود. همچنین، نتایج این مطالعه به سطح آگاهی نسبتاً کمی در مورد تغییرات آب و هوایی جهانی در بین روس‌ها نسبت به اروپایی‌ها اشاره دارد. برخلاف کشورهای اروپایی، رابطه مستقیمی بین سطح رفاه اقتصادی و آمادگی مردم برای درگیر شدن در فعالیت‌های محیط‌زیستی، در روسیه وجود ندارد. به نظر محققان، ایجاد فرهنگ حامی محیط‌زیست در روسیه مدرن مستلزم تغییرات بزرگی است که توسط افراد و همچنین نهادها در سطوح تصمیم‌گیری ایجاد می‌گردد. بلانکنبرگ و الحسین (۲۰۱۹) عوامل مؤثر بر رفتارهای طرفدار محیط‌زیست را بررسی کردند. عوامل موردبررسی شامل عوامل اجتماعی و دموگرافیک، عوامل روان‌شناختی (باورها، عادت‌ها، هنجارها و ارزش‌ها) و عوامل ساختاری است. محققان وقوع رفتارهای طرفدار محیط‌زیست را در دو حوزه خصوصی و عمومی موردبررسی قرار دادند. یافته‌های تحقیق مذکور نشان می‌دهند که رفتارهای طرفدار و دوستدار محیط‌زیستی نتیجه برهم‌کنش عوامل اجتماعی- جمعیتی (شخصی)، عوامل نگرشی (روانی)، عادت‌ها و زمینه‌های (فردی، اجتماعی) و نهادی می‌باشند که نسبت آن‌ها متفاوت از هم می‌باشند. Barr (2007) سه رفتار مدیریت زباله کاهش زباله، استفاده مجدد و بازیافت زباله را با این فرض موردبررسی قرار دادند که ارزش‌های محیط‌زیستی، ویژگی‌های موقعیتی و عوامل روان‌شناختی نقش مهمی در پیش‌بینی رفتار مدیریت پسماند در کشور انگلستان دارند. یافته‌ها نشان داد که پیش‌بینی‌کننده‌های کاهش زباله، استفاده مجدد و رفتار بازیافت به‌طور قابل‌توجهی متفاوت از هم بودند؛ کاهش و استفاده مجدد توسط ارزش‌های محیط‌زیستی پیش‌بینی می‌شد و رفتار بازیافت به‌عنوان رفتار بسیار هنجاری شناسایی شد.

در ادامه برای روشن شدن دامنه بحث به چند مورد از نظریات اشاره‌شده که از آن‌ها به‌عنوان راهنما و چراغ راه پژوهش استفاده‌شده است. یکی از نظریه‌های مرتبط با رفتارهای محیط‌زیستی نظریه ارزش-باور-هنجار بسط یافته<sup>۱</sup> است. مطابق این تئوری، هنجار اجتماعی بیانگر فشارهای اجتماعی است که یک فرد از افراد مهم و یا افراد جامعه برای عمل به

یک رفتار خاص تجربه می‌کند. احتمالاً افراد تحت تأثیر هنجارهای اجتماعی، عقاید و توصیه‌های افراد مهم مانند اعضای خانواده، دوستان نزدیک، همکاران و همسالان خود را می‌پذیرند. هنجارهای شخصی و هنجارهای اجتماعی که بر تصمیمات افراد تأثیر می‌گذارند، توضیح بهتری برای رفتار محیط‌زیست‌گرایانه آن‌ها دارند. همچنین، در صورتی که منافع شخصی فرد مطابق با هنجارهای اجتماعی باشد، هنجار شخصی تأثیر مثبتی بر هنجارهای اجتماعی دارد. از سویی، هنجارهای اجتماعی بر رفتار محیط‌زیستی تأثیر مثبت دارد (6: Ghazali et al 2019). بحث دیگر مطرح شده پارادایم نوین اکولوژیکی<sup>۱</sup> است. Arcury et al معتقدند که هر جامعه‌ای یک پارادایم اجتماعی غالب دارد. مشخصه پارادایم اجتماعی غالب که در طی قرن‌های متعدد در جامعه غربی رشد یافته است، پارادایم معافیت بشر<sup>۲</sup> است. در این پارادایم، انسان‌ها معاف از قوانین طبیعت در نظر گرفته می‌شوند و در واقع بر جهان طبیعی حکم می‌رانند. رشد نامحدود انسان و اقتصاد، عامل اصلی پذیرفته شده است. با توجه به تاریخ توسعه‌طلبی، پیشرفت فناوریانه و بالا رفتن استانداردهای زندگی در جامعه غربی در طی این دوره، می‌توان علت رشد این جهان‌بینی را درک کرد (Salehi, 2009). به موازات تغییرات گسترده اجتماعی و فرهنگی، از دهه ۱۹۶۰ به بعد تغییراتی در این ارزش‌ها و باورهای اساسی به وجود آمد که به پیدایش ایده‌های جدید به نام «پارادایم محیط‌زیستی جدید» توسط Dunlap and Van Liere منجر گردید. پارادایم محیط‌زیستی جدید بر (۱) - ارزیابی بالایی از طبیعت (۲) - همدردی عمومی نسبت به گونه‌های دیگر، مردم و نسل‌های دیگر (۳) - برنامه‌ریزی دقیق و اقدام برای جلوگیری از خطر برای انسان و طبیعت (۴) - شناسایی محدودیت رشد که انسان باید خود را با آن سازگار نماید (۵) - جامعه جدید همراه با همکاری، آزادی و مشارکت و (۶) - سیاست‌های جدید مشورتی و مشارکتی با تأکید بر پیش‌بینی و برنامه‌ریزی مبتنی است (Erdogan, 2009).

نظریه اجتماعی - شناختی آلبرت بندورا<sup>۳</sup> را نیز می‌توان در تبیین رفتارهای محیط‌زیستی بکار گرفت. فرض اساسی نظریه بندورا این است که عملکرد انسان نتیجه سه عامل با تأثیرات متقابل و دوسویه است که شامل رفتار (عملکرد، انتخاب‌ها و اظهارات کلامی)، عوامل شخصی (اعتقادات، انتظارات، نگرش‌ها، تفکرات، ظرفیت شناختی فرد) و محیط اجتماعی (منابع، الگوها، وضعیت آموزشی، نتایج عملکردها، افراد دیگر، موقعیت‌های اجتماعی و فیزیکی) است. به اعتقاد او، این عوامل را نمی‌توان جدا از سایر عوامل به‌عنوان تعیین‌کننده رفتار انسان به‌شمار آورد. تأثیرپذیری فرد از نتایج رفتار دیگران (یادگیری غیرمستقیم) تأکید دارد ((Javidi Kalate Jafarabadi, 2011: 235, 237).

همچنین، بورديو معتقد است سرمایه اجتماعی در روابط اجتماعی، وظایف و مقررات یا روابط بین افراد ظهور می‌یابد و همچون دارایی یک فرد است که می‌تواند به منابع شبکه یا گروهی که به آن تعلق دارد، دسترسی پیدا کند. او سرمایه اجتماعی را به‌صورت تجمع یا تراکم منابع واقعی و بالقوه می‌داند که با مالکیت یک شبکه بادوامی از روابط نهادینه‌شده شناخت متقابل پیوند خورده است و بر این باور است که سرمایه اجتماعی نشأت گرفته از شبکه روابط، تنها به معنی مجموعه‌ای از تمامی روابط موجود در شبکه نیست؛ زیرا در یک شبکه، هر گروه ارزش‌ها و مفاهیم خاص خودش را دارد.

1. New environmental Paradigm (NEP)

2. Dominant Social Paradigm (DSP)

3. Bandura

بنابراین، درحالی‌که سرمایه اجتماعی به‌صورت ذاتی اجتماعی است، ولی هرگز نمی‌تواند از بازیگران فردی و مشخصه‌های کنشگران سازنده سیستم، مستقل بوده باشد (Web, 2009: 25).

مروری بر نظریه‌های مطرح‌شده در این تحقیق نشان می‌دهد که رفتارهای محیط‌زیستی افراد می‌تواند تابعی از علل متعدد همچون هنجارهای بسط یافته، پارادایم اجتماعی غالب محیط‌محور در جامعه، عوامل شخصی، محیط اجتماعی و عوامل دیگری باشد. همچنین، بررسی نتایج حاصل از پیشینه تجربی پژوهش نیز حاکی از این است که برخورداری از مواردی همچون سرمایه اجتماعی، سرمایه فرهنگی و سرمایه اقتصادی بالا می‌تواند زمینه‌ساز وقوع رفتارهای محیط‌زیستی شهروندان باشند. در مجموع، تحقیقی که بتواند نقش سرمایه‌های اجتماعی، فرهنگی و اقتصادی را در فرهنگ محیط‌زیستی در بین شهروندان شهر تهران مورد مطالعه قرار دهد یافت نشد. لذا با در نظر گرفتن این خلأ پژوهشی، در این تحقیق تلاش شده است تا تأثیر سرمایه‌های مذکور بر فرهنگ محیط‌زیستی شهروندان شهر تهران مورد بررسی و مطالعه قرار گیرد؛ بنابراین، مدل نظری ذیل قابل ترسیم خواهد بود.

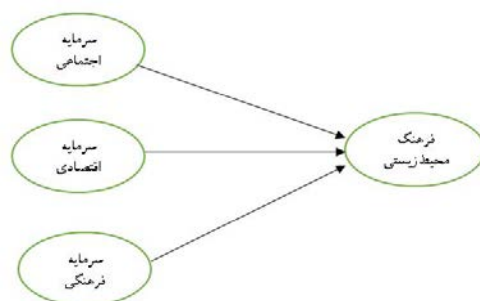

شکل ۱: مدل نظری پژوهش

## ۲ روش تحقیق

این پژوهش با هدف بررسی تحلیل عاملی تأییدی مؤلفه‌های فرهنگ محیط‌زیستی و تأثیر انواع سرمایه اجتماعی، اقتصادی و فرهنگی بر آن انجام گرفت. روش تحقیق حاضر پیمایشی بوده و داده‌های مورد نیاز با بهره‌گیری از ابزار پرسشنامه محقق ساخته جمع‌آوری شدند. به‌منظور اعتبار‌یابی متغیرها از تحلیل عاملی تأییدی استفاده شده است و از آزمون همبستگی پیرسون برای بررسی رابطه متغیر وابسته با متغیرهای مستقل بهره گرفته شد. جامعه آماری پژوهش شامل شهروندان شهر تهران است که با استفاده از فرمول کوکران حجم نمونه پژوهش حاضر برابر با ۳۸۴ نفر محاسبه شد. با توجه به شیوع ویروس کرونا و عدم تمایل شهروندان در پاسخگویی چهره به چهره و تکمیل پرسشنامه، پرسشنامه آنلاین تهیه و در اختیار شهروندان قرار گرفت.

متغیر وابسته این تحقیق «فرهنگ محیط‌زیستی» است که در دو بعد ذهنی و عینی مورد بررسی قرار گرفت. سه مؤلفه ارزش‌های محیط‌زیستی، هنجارهای محیط‌زیستی و نگرانی‌های محیط‌زیستی برای بعد ذهنی فرهنگ محیط‌زیستی و سه

مؤلفه رفتارهای محیط‌زیستی، مسئولیت‌پذیری محیط‌زیستی و اقدام برای محافظت از محیط‌زیست برای بعد عینی فرهنگ محیط‌زیستی در نظر گرفته شدند.

جدول ۱: ابعاد و مؤلفه‌های فرهنگ محیط‌زیستی

بعد	مؤلفه	گویه‌ها
ذهنی	ارزش محیط‌زیستی	<ul style="list-style-type: none"> <li>– تمام چیزها خواه انسان باشند، خواه جانور یا گیاه، حق استفاده از هوای پاک دارند.</li> <li>– انسان‌ها عامل اصلی آلودگی هوا هستند.</li> <li>– من در مورد تمام اعمالی که کیفیت هوا را تحت تأثیر قرار می‌دهند، باید در مقابل آفریدگار پاسخگو باشم.</li> <li>– کیفیت و سلامت هوا باید محافظت شود.</li> <li>– سیاره زمین و تمام عناصر آن مثل هوا، به‌خودی‌خود ارزشمند است و ارزش آن ربطی به انسان‌های روی زمین ندارد.</li> <li>– تنفس هوای پاک حق همه موجودات زنده است.</li> </ul>
	هنجار محیط‌زیستی	<ul style="list-style-type: none"> <li>– خانواده‌ام فکر می‌کنند که من باید تلاش‌هایی برای کاهش آلودگی هوا انجام دهم.</li> <li>– دوستان نزدیکم انتظار دارند که من بیشتر اصول مرتبط با کاهش آلودگی هوا را رعایت کنم.</li> <li>– بیشتر افرادی که برایم مهم هستند دوست دارند که رفتارهایی برای مقابله با آلودگی محیط‌زیستی انجام دهم.</li> </ul>
	نگرانی محیط‌زیستی	<ul style="list-style-type: none"> <li>– من نگران تداوم و گسترش آلودگی هوا برای نسل‌های بعدی هستم.</li> <li>– اگر سبک زندگی فعلی‌مان که عاملی برای آلودگی هوا است ادامه دهیم، به یک فاجعه محیط‌زیستی نزدیک می‌شویم.</li> <li>– دیدن و خواندن درباره آلودگی هوا در تلویزیون، روزنامه و شبکه‌های مجازی مرا شرمسار و عصبانی می‌کند.</li> <li>– اکثر مردم ایران، در قبال پاکیزگی هوا به شیوه‌های مسئولانه عمل نمی‌کنند.</li> </ul>
	رفتار محیط‌زیستی	<ul style="list-style-type: none"> <li>– من بیشتر از دوچرخه یا قدم زدن برای رسیدن به مقصد استفاده می‌کنم تا ماشین شخصی.</li> <li>– من فقط برای مسیرهای طولانی از ماشین استفاده می‌کنم.</li> <li>– برای مسیرهای کوتاه (مسیرهای کمتر از ۱۵ دقیقه)، از قدم زدن یا دوچرخه استفاده می‌کنم.</li> </ul>
عینی	اقدام برای محافظت از محیط‌زیست	<ul style="list-style-type: none"> <li>– من اعضای خانواده را به خرید ماشین‌های کم‌مصرف تشویق می‌کنم.</li> <li>– من درباره رفتارهای ضد محیط‌زیستی که منجر به آلودگی هوا می‌شود، به اطرافیان تذکر می‌دهم.</li> <li>– من به اعضای خانواده توصیه می‌کنم که از سیستم حمل‌ونقل عمومی استفاده کنند.</li> </ul>



	_ من برای کاهش آلودگی هوا و حفاظت از هوای پاک، از طریق سازمان مردم‌نهاد (سمن) محیط‌زیستی تلاش می‌کنم.
--	---

از متغیرهای مستقل مورد مطالعه در این تحقیق سرمایه اجتماعی است. با توجه به دیدگاه بورديو، سرمایه اجتماعی مجموعه منابعی است که از طریق داشتن شبکه‌ای از روابط شناخت متقابل به یک فرد تعلق پیدا می‌کند. در پژوهش حاضر، دو بعد مشارکت اجتماعی و اعتماد اجتماعی برای سنجش سرمایه اجتماعی در نظر گرفته شده است. منظور از مشارکت اجتماعی، انواع مختلف کنش‌های فردی و گروهی به منظور دخالت در تعیین سرنوشت خود و جامعه و تأثیر نهادن بر فرایندهای تصمیم‌گیری درباره امور عمومی است (Akhshi and Golabi, 2015: 144). اعتماد اجتماعی نیز دلالت بر انتظارات و تعهدات اکتسابی و تأیید شده به لحاظ اجتماعی که افراد نسبت به یکدیگر و نسبت به سازمان‌ها و نهادهای مربوط به زندگی اجتماعی‌شان دارند (Azkia and Ghafari, 2001: 99)

جدول ۲: گویه‌های سنجش سرمایه اجتماعی به تفکیک ابعاد آن

سؤالات	بعد
شرکت در حل معضلات موجود در شهر، توجه به وضعیت زندگی دیگران، در زندگی فقط به فکر خود بودن، کمک مالی برای ساخت مدرسه، مسجد و غیره، شرکت در کارهای جمعی و گروهی	مشارکت اجتماعی
اعتماد کردن به اعضای خانواده، اعتماد کردن به دوستان خود، اعتماد کردن به دیگران، یکی بودن ظاهر و باطن دیگران، برگرداندن کیف گم‌شده توسط مردم، کمک به فرد غریبه در شب، سوار کردن فرد غریبه هنگام رانندگی در شب	اعتماد اجتماعی

دیگر متغیر مستقل مورد مطالعه، سرمایه فرهنگی است. از نظر بورديو، سرمایه فرهنگی شامل کاربرد زبان، منش‌ها، جهت‌گیری‌ها و تمایلات است و دارای وجوه پیچیده و ظریفی در نحوه رابطه فرد با فرهنگ و زبان است (Jenkins, 2006: 178). سرمایه فرهنگی مجموعه‌ای از روابط، معلومات، اطلاعات و امتیازات دانست که فرد برای حفظ کردن یا به دست آوردن یک موقعیت اجتماعی از آن استفاده می‌کند (Salehi Amiri, 2006: 64). در این تحقیق سرمایه فرهنگی با دو بعد سرمایه فرهنگی عینیت‌یافته و تجسم‌یافته عملیاتی شدند. بورديو معتقد است که سرمایه فرهنگی تجسم‌یافته یا مجسم با کالبد و بدن فرد مرتبط است و به صورت مهارت و تربیت در فرد دیده می‌شود و سرمایه فرهنگی عینیت یافته به صورت کالاهای فرهنگی مانند تصاویر، کتاب‌ها، کامپیوتر و هنر بروز می‌کند. (Salehi Amiri, 2015: 9)

جدول ۳: گویه‌های سنجش سرمایه فرهنگی به تفکیک ابعاد آن

متغیر	بعد	مؤلفه‌ها
سرمایه فرهنگی	عینیت یافته	رفتن به سینما، خواندن روزنامه و مجلات، مطالعه کتاب (غیردرسی) و رمان و شعر و داستان، رفتن به سخنرانی‌ها، سمینارها و کنفرانس‌ها

مهارت‌های هنری (نقاشی، خوشنویسی، فیلم‌سازی)، مهارت‌های فنی (کامپیوتر)، مهارت در زبان‌های خارجی، مهارت رانندگی	تجسم یافته
--	------------

و در نهایت سرمایه اقتصادی متغیر مستقل دیگر مورد مطالعه است. از نظر بورديو سرمایه اقتصادی مجموعه عوامل گوناگون تولید (املاک، کارخانه‌ها، کار) و مجموعه دارایی‌های اقتصادی- درآمد، میراث، کالاهای مادی را در برمی‌گیرد (Turner, 2014: 719). سرمایه اقتصادی در این تحقیق با چهار گویه که با جزئیات کامل در جدول ۴ آمده است، موردسنجش قرار گرفت.

جدول ۴: گویه‌های سنجش سرمایه اقتصادی

متغیر	مؤلفه‌ها
سرمایه اقتصادی	میزان درآمد فرد
	وضعیت تملک منزل مسکونی
	وضعیت داشتن اتومبیل فرد
	وضعیت داشتن شغل

اعتبار متغیرهای بخش کمی:

اعتبار یا فقدان اعتبار به خود سنجه مربوط نمی‌گردد، بلکه به کاربرد آن برای سنجش موضوع موردبررسی برمی‌گردد. در واقع، سنجه معتبر سنجه‌ای است که همان چیزی را بسنجد که موردنظر ماست. از این رو اعتبار سنجه به نحوه تعریف مفهوم موردبررسی بستگی دارد. (Devas, 2007:63). تحقیق حاضر از دو شیوه اعتبارسنجی صوری و سازه‌ای (با استفاده از تکنیک تحلیل عاملی) سود جسته است. اعتبار صوری به معنی شناسایی اعتبار شاخص‌ها یا معرف‌های پژوهش از طریق مراجعه به داوران است. بدین ترتیب، در پژوهش حاضر از طریق بررسی ادبیات موضوع به این نتیجه دست‌یافتیم که شاخص‌های گنجانده‌شده در سؤالات پرسشنامه معرف حوزه معنایی مفاهیم مورد مطالعه هستند. با استفاده از فن تحلیل عاملی (آزمون تک‌بعدی بودن) نیز به لحاظ آماری به شناسایی و سنجش اعتبار مقیاس‌ها مبادرت شد. در این تحقیق با بهره‌گیری از مدل معادلات ساختاری و نرم‌افزار Amos به تحلیل عامل تأییدی متغیرهای تحقیق پرداخته شد.

در مدل‌های اندازه‌گیری پرسشی که پژوهشگر به دنبال جواب است، این است که آیا متغیرهای قابل مشاهده، سازه‌ای پنهان و یا متغیری پنهان را اندازه‌گیری می‌کنند یا خیر؟ چنانچه داده‌های گردآوری شده، مدل مفهومی پژوهش را حمایت کنند، در آن صورت معیارهای برازش مدل وضعیت مطلوبی را نشان می‌دهند. (Ghasemi, 2012) بیان می‌کند که شاخص‌های برازش مدل را می‌توان در سه دسته کلی گروه‌بندی کرد. این سه گروه عبارتند از: شاخص‌های برازش مطلق، شاخص‌های برازش تطبیقی، شاخص‌های برازش مقتصد که از آن‌ها در این پژوهش بهره گرفته شده است.

متغیر فرهنگ محیط‌زیستی با توجه تحقیقات قبلی و مطالعات اکتشافی با چند بعد و سؤال عملیاتی شد که پس از جمع‌آوری داده به تحلیل عاملی تأییدی آن مبادرت ورزیده شد که نتایج این تحلیل عاملی به شرح زیر است.

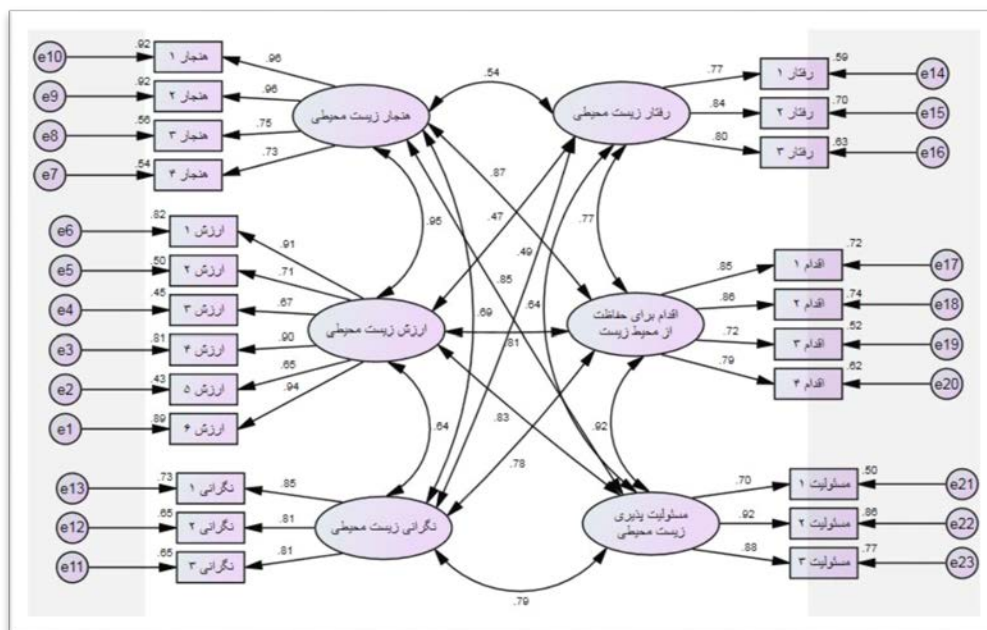

شکل ۲: تحلیل عاملی تأییدی فرهنگ محیط‌زیستی

در جدول ۵، تعدادی از مهم‌ترین معیارهای برازش و تفسیر آن‌ها و مقدارش در مدل مفروض آمده است. به‌طور کلی می‌توان گفت که عمده شاخص‌های برازش مدل تحلیل عاملی تأییدی فرهنگ محیط‌زیستی قابل قبول هستند؛ بنابراین مدل ترسیم‌شده، مدلی است که می‌تواند داده‌های ما را با مدل نظری تطبیق دهد.

جدول ۵: شاخص‌های نیکویی برازش مدل تحلیل عاملی تأییدی فرهنگ محیط‌زیستی

نوع شاخص	نام شاخص	مقدار شاخص در مدل	مقدار استاندارد	نتیجه
شاخص برازش مطلق	نیکویی برازش (GFI)	۰/۹۳	۰ تا ۱	قابل قبول
	نیکویی برازش اصلاح‌شده (AGFI)	۰/۹۱	۰ تا ۱	قابل قبول
شاخص برازش مقتصد	ریشه میانگین مربعات خطای برآورد (RMSEA)	۰/۰۵۵	کمتر از ۰,۱	قابل قبول
	کای اسکور نسبی	۲/۵	بین ۱ تا ۵	قابل قبول
	شاخص برازش هنجار شده (NFI)	۰/۹۳	۰ تا ۱	قابل قبول

شاخص برازش تطبیقی	شاخص برازش تطبیقی مقتصد (CFI)	۰/۹۵	۰ تا ۱	قابل قبول
-------------------------	-------------------------------	------	--------	-----------

اعتبار متغیر سرمایه اجتماعی: متغیر سرمایه اجتماعی با توجه تحقیقات قبلی و مطالعات اکتشافی با چند بعد و سؤال عملیاتی شد که پس از جمع‌آوری داده به تحلیل عاملی تأییدی آن مبادرت ورزیده شد که نتایج این تحلیل عاملی به شرح زیر است:

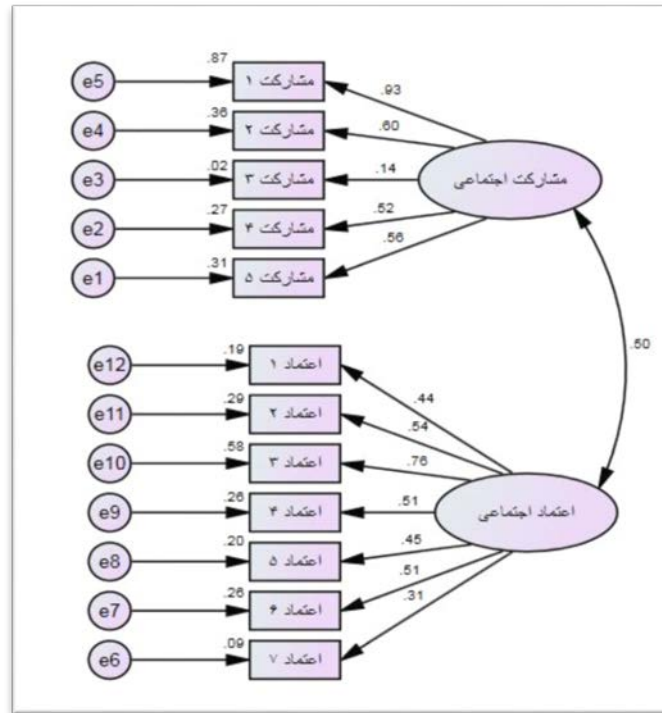

شکل ۳: تحلیل عاملی تأییدی سرمایه اجتماعی

در جدول ۶، تعدادی از مهم‌ترین معیارهای برازش و تفسیر آن‌ها و مقدارش در مدل مفروض آمده است. به‌طور کلی می‌توان گفت که عمده شاخص‌های برازش مدل تحلیل عاملی تأییدی سرمایه اجتماعی قابل قبول هستند؛ بنابراین مدل ترسیم‌شده، مدلی است که می‌تواند داده‌های ما را با مدل نظری تطبیق دهد.

جدول ۶: شاخص‌های نیکویی برازش مدل تحلیل عاملی تأییدی سرمایه اجتماعی

نوع شاخص	نام شاخص	مقدار شاخص در مدل	مقدار استاندارد	نتیجه
شاخص برازش مطلق	نیکویی برازش	۰/۹۰	۰ تا ۱	قابل قبول
شاخص برازش مقتصد	نیکویی برازش اصلاح‌شده	۰/۸۹	۰ تا ۱	قابل قبول
	ریشه میانگین مربعات خطای برآورد	۰/۰۸۵	کمتر از ۰,۱	قابل قبول

قابل قبول	بین ۱ تا ۵	۳/۸	کای اسکوئر نسبی	
قابل قبول	۱ تا ۰	۰/۹۱	شاخص برازش هنجار شده	شاخص برازش
قابل قبول	۱ تا ۰	۰/۸۹	شاخص برازش تطبیقی مقتصد	تطبیقی

اعتبار متغیر سرمایه فرهنگی: متغیر سرمایه فرهنگی با توجه تحقیقات قبلی و مطالعات اکتشافی با چند بعد و سؤال عملیاتی شد که پس از جمع‌آوری داده به تحلیل عاملی تأییدی آن مبادرت ورزیده شد که نتایج این تحلیل عاملی به شرح زیر است:

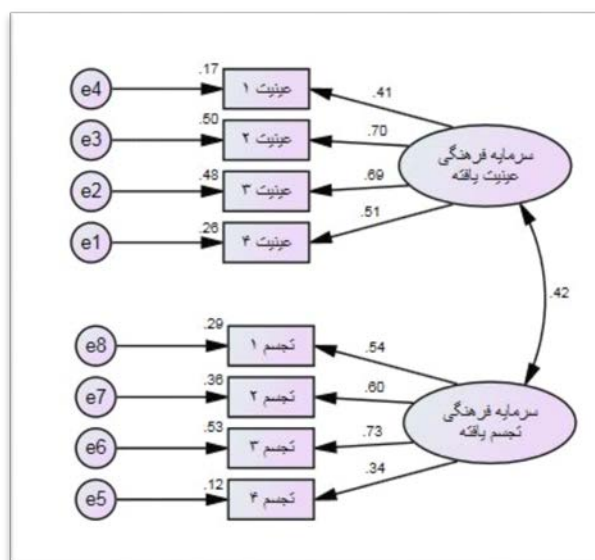

شکل ۴: تحلیل عاملی تأییدی سرمایه فرهنگی

در جدول ۷، تعدادی از مهم‌ترین معیارهای برازش و تفسیر آن‌ها و مقدارش در مدل مفروض آمده است. به‌طور کلی می‌توان گفت که عمده شاخص‌های برازش مدل تحلیل عاملی تأییدی سرمایه فرهنگی قابل قبول هستند؛ بنابراین مدل ترسیم‌شده، مدلی است که می‌تواند داده‌های ما را با مدل نظری تطبیق دهد.

جدول ۷: شاخص‌های نیکویی برازش مدل تحلیل عاملی تأییدی سرمایه فرهنگی

نوع شاخص	نام شاخص	مقدار شاخص در مدل	مقدار استاندارد	نتیجه
شاخص برازش مطلق	نیکویی برازش	۰/۸۹	۱ تا ۰	قابل قبول
	نیکویی برازش اصلاح‌شده	۰/۸۹	۱ تا ۰	قابل قبول
شاخص برازش مقتصد	ریشه میانگین مربعات خطای برآورد	۰/۰۸۵	کمتر از ۰,۱	قابل قبول

قابل قبول	بین ۱ تا ۵	۳/۵	کای اسکور نسبی	
قابل قبول	۰ تا ۱	۰/۸۲	شاخص برازش هنجار شده	شاخص برازش تطبیقی
قابل قبول	۰ تا ۱	۰/۸۶	شاخص برازش تطبیقی مقتصد	

اعتبار متغیر سرمایه اقتصادی: متغیر سرمایه اقتصادی با توجه تحقیقات قبلی و مطالعات اکتشافی با چند بعد و سؤال عملیاتی شد که پس از جمع‌آوری داده به تحلیل عاملی تأییدی آن مبادرت ورزیده شد که نتایج این تحلیل عاملی به شرح زیر است:

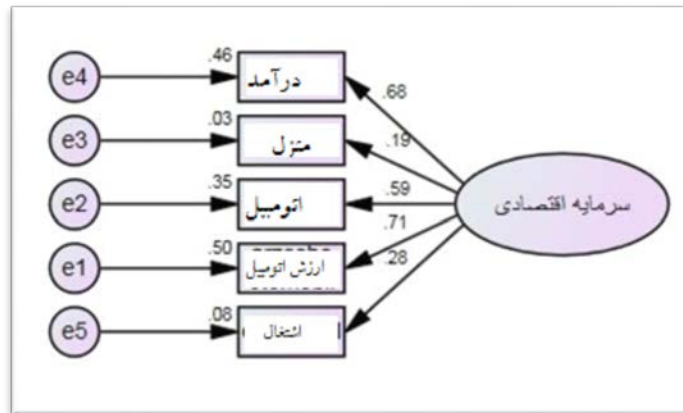

شکل ۵: تحلیل عاملی تأییدی سرمایه اقتصادی

در جدول ۸، تعدادی از مهم‌ترین معیارهای برازش و تفسیر آن‌ها و مقدارش در مدل مفروض آمده است. به‌طور کلی می‌توان گفت که عمده شاخص‌های برازش مدل تحلیل عاملی تأییدی سرمایه اقتصادی قابل قبول هستند؛ بنابراین، مدل ترسیم‌شده، مدلی است که می‌تواند داده‌های ما را با مدل نظری تطبیق دهد.

جدول ۸: شاخص‌های نیکویی برازش مدل تحلیل عاملی تأییدی سرمایه اقتصادی

نوع شاخص	نام شاخص	مقدار شاخص در مدل	مقدار استاندارد	نتیجه
شاخص برازش مطلق	نیکویی برازش	۰/۸۸	۰ تا ۱	قابل قبول
	نیکویی برازش اصلاح شده	۰/۸۵	۰ تا ۱	قابل قبول
شاخص برازش مقتصد	ریشه میانگین مربعات خطای برآورد	۰/۰۹۸	کمتر از ۰,۱	قابل قبول
	کای اسکور نسبی	۳/۵	بین ۱ تا ۵	قابل قبول
شاخص برازش تطبیقی	شاخص برازش هنجار شده	۰/۸۸	۰ تا ۱	قابل قبول
	شاخص برازش تطبیقی مقتصد	۰/۹۰	۰ تا ۱	قابل قبول

پایایی بخش کمی (پرسشنامه): منظور از پایایی این است که اگر آزمایشی را چند بار تکرار کنیم یا تجزیه و تحلیل را به دفعات مختلف انجام دهیم، در همه موارد نتایج به دست آمده یکسان باشد (دواس، ۲۰۰۷: ۶۲). برای تعیین پایایی این تحقیق از روش همسازی درونی گویه‌ها و ضریب آلفای کرونباخ استفاده شد.

جدول ۹: ضریب آلفای کرونباخ متغیرهای تحقیق

متغیرها	تعداد گویه‌ها	آلفای کرونباخ
فرهنگ محیط‌زیستی	۲۳	۰/۹۶۱
سرمایه اجتماعی	۱۲	۰/۷۵۴
سرمایه فرهنگی	۸	۰/۶۷۲
سرمایه اقتصادی	۵	۰/۷۲۴

همبستگی پیرسون بین متغیرهای تحقیق:

مطابق نتایج جدول ۱۰، متغیر فرهنگ محیط‌زیستی با متغیرهای سرمایه اجتماعی، سرمایه فرهنگی رابطه مثبت و معنادار دارد. این بدین معناست که با افزایش سرمایه اجتماعی، سرمایه فرهنگی در افراد، فرهنگ محیط‌زیستی آن‌ها نیز افزایش می‌یابد. همچنین بعد ذهنی متغیر فرهنگ محیط‌زیستی با متغیرهای سرمایه اجتماعی، سرمایه فرهنگی رابطه مثبت و معنادار دارد. بدین صورت که با افزایش سرمایه اجتماعی و سرمایه فرهنگی در افراد، بعد ذهنی فرهنگ محیط‌زیستی آن‌ها (مثل ارزش، هنجار و نگرانی محیط‌زیستی) نیز افزایش می‌یابد. بعد عینی فرهنگ محیط‌زیستی با متغیرهای سرمایه اجتماعی، سرمایه فرهنگی رابطه مثبت و معنادار دارد. این بدین معناست که با افزایش سرمایه اجتماعی، سرمایه فرهنگی در افراد، بعد عینی فرهنگ محیط‌زیستی آن‌ها (مثل رفتار محیط‌زیستی، اقدام برای حفاظت از محیط‌زیست و مسئولیت‌پذیری محیط‌زیستی) نیز افزایش می‌یابد.

جدول ۱۰: همبستگی بین متغیرهای تحقیق

متغیر وابسته متغیرهای مستقل	بعد ذهنی فرهنگ محیط‌زیستی	بعد عینی فرهنگ محیط‌زیستی	متغیر فرهنگ محیط‌زیستی
سرمایه اجتماعی	۰/۵۱۷*	۰/۶۰۴*	۰/۵۸۵*
سرمایه فرهنگی	۰/۳۵۷*	۰/۳۷۷*	۰/۳۸۶*
سرمایه اقتصادی	۰/۰۲۶	۰/۰۹۶	۰/۰۵۹

\* سطح معناداری کمتر از ۰,۰۵ است.

## ۴ بحث و نتیجه گیری

امروزه فرهنگ محیط‌زیستی از جمله اصطلاحات پرکاربرد به شمار می‌رود. وقوع امر توسعه در هر جامعه‌ای مستلزم دستیابی به سطح مناسبی از فرهنگ محیط‌زیستی است. بر این اساس، در تحقیق حاضر تلاش شد تا عوامل مؤثر بر وقوع فرهنگ محیط‌زیستی در شهر تهران مورد مطالعه قرار گرفته و نقش سرمایه‌های اجتماعی، اقتصادی و فرهنگی در شکل‌گیری این مؤلفه شناسایی شود. با این رویکرد، با بهره‌گیری از تحلیل مضمون مصاحبه‌های انجام‌شده با صاحب‌نظران، ابعاد و مؤلفه‌های تشکیل‌دهنده فرهنگ محیط‌زیستی مشخص گردید؛ که در این مقاله با توجه به محدودیت در صفحات، صرفاً بخش کمی پژوهش گزارش شده است. همان‌طور که در بخش یافته‌ها ملاحظه شد، در این تحقیق دو بعد ذهنی و عینی برای فرهنگ محیط‌زیستی در نظر گرفته شده است. با توجه به نتایج حاصل از تحلیل مضمون، سه مؤلفه ارزش‌های محیط‌زیستی، هنجارهای محیط‌زیستی و نگرانی‌های محیط‌زیستی برای بعد ذهنی فرهنگ محیط‌زیستی و سه مؤلفه رفتارهای محیط‌زیستی، مسئولیت‌پذیری محیط‌زیستی و اقدام برای محافظت از محیط‌زیست نیز برای بعد عینی فرهنگ محیط‌زیستی در نظر گرفته شدند. عمده شاخص‌های برازش مدل تحلیل عامل تأییدی فرهنگ محیط‌زیستی قابل قبول بودن آن را نشان می‌دهند. از طرفی، نتایج پژوهش حاضر نشان داد که بین فرهنگ محیط‌زیستی و سرمایه اجتماعی رابطه وجود دارد. Karimi et al (2022) نشان داده‌اند که سرمایه اجتماعی و مسئولیت‌پذیری محیط‌زیستی (به‌عنوان یکی از مؤلفه‌های فرهنگ محیط‌زیستی) رابطه مثبت و معناداری دارند. نتایج پژوهش Salehi et al (2020) نیز نشان می‌دهند که سرمایه اجتماعی گردشگران بر رفتارهای محیط‌زیستی (به‌عنوان یکی از مؤلفه‌های فرهنگ محیط‌زیستی) آن‌ها تأثیر دارد. صالحی و امامقلی (۲۰۱۳) تأثیر سرمایه اجتماعی بر رفتارهای محیط‌زیستی معنادار و مثبت را نشان داده‌اند. همچنین، یافته‌های (Ebrahimpour and Habibi, 2019; Zare et al, 2019; Esfandiarpour et al, 2019; Jafarinia, 2019) نیز با نتایج این پژوهش همسو می‌باشند. لذا، می‌توان نتیجه گرفت که در جامعه‌ای که سطح بالایی از سرمایه اجتماعی وجود دارد و سطح مشارکت افراد بالا بوده و اعتماد بین اعضاء جامعه وجود دارد، برای شکل‌گیری فرهنگ محیط‌زیستی شرایط مساعدتر خواهد بود. این به این دلیل است که سرمایه اجتماعی می‌تواند این انتظار را ایجاد کند که در آینده افراد دیگر نیز اقدامات مشابهی را که برای محیط‌زیست و آن‌ها مفید است، انجام دهند.

عامل مؤثر دیگر بر شکل‌گیری فرهنگ محیط‌زیستی که در این تحقیق مورد بررسی قرار گرفت، سرمایه فرهنگی است. یافته‌های پژوهش حاضر نیز بر رابطه مثبت و معنادار بین سرمایه فرهنگی با فرهنگ محیط‌زیستی تأکید دارند. لذا می‌توان گفت که یافته‌های این تحقیق با تحقیق Salehi and Shateri (2023)، Gholami et al (2019)، Nabavi and Mokhtari (2018) و Alizadeh Aghdam (2017) همسو می‌باشند. به عبارتی، سرمایه فرهنگی را می‌توان مبنای درک ارزش‌ها و هنجارهای مرتبط با محیط‌زیست، افزایش نگرانی و آگاهی نسبت به مسئولیت‌ها در قبال محیط‌زیست و رفتارها و اقدامات همسو با محیط‌زیست به شمار آورد. در واقع، جامعه یا گروهی که شرایط و کیفیت بهتری از نظر سرمایه فرهنگی دارند، سبک زندگی و الگوهای مصرف آن‌ها فرصت‌ها و ظرفیت بهینه‌ای را برای شکل‌گیری فرهنگ حامی محیط‌زیست دارا می‌باشند. لذا پیشنهاد می‌شود برای مداخلات در راستای ارتقا سرمایه فرهنگی تلاش‌های بیشتری صورت بگیرد. همچنین، نتیجه پژوهش حاضر حاکی از نبود رابطه معنادار بین سرمایه اقتصادی و فرهنگ محیط‌زیستی است. پژوهشی که به‌طور خاص سرمایه اقتصادی و ارتباط آن با متغیرها و مؤلفه‌های مرتبط با فرهنگ محیط‌زیستی را سنجیده باشد، یافت نشد. با این حال، پژوهش‌های بسیاری به بررسی پایگاه اجتماعی- اقتصادی افراد و تأثیر آن بر متغیرها و مؤلفه‌های مرتبط با



فرهنگ محیط‌زیستی پرداخته‌اند؛ به‌عنوان مثال، Bagheri et al (2017) به این نتیجه دست‌یافته‌اند که افراد با پایگاه اقتصادی- اجتماعی متوسط، رفتار محیط‌زیستی مسئولانه‌تری دارند. یافته‌های Mirfardi (2016) نیز رابطه مستقیم و معنادار بین متغیر پایگاه اقتصادی-اجتماعی و رفتار محیط‌زیستی را نشان می‌دهند. Esfandiarpour et al (2019) و Khosravi Kia (2017) نیز این رابطه را تأیید کرده‌اند. نتیجه سایر مطالعات انجام‌شده یادآور نظریه Inglehart (2016) در ارزش‌های فرا مادی است. به باور وی، زمانی که افراد به سطحی از رفاه و امنیت مادی و جانی رسیده باشند، نوع نگرش و ارزش‌های آن‌ها تغییر می‌کند و به‌جای دغدغه‌های مادی و تأمین امنیت مادی و اقتصادی، اولویت آن‌ها ارزش‌های فرا مادی‌شان می‌شود؛ به عبارتی، این افراد دچار تحول فرهنگی می‌شوند. محیط‌زیست و حفاظت از آن‌هم از جمله این ارزش‌های فرا مادی به شمار می‌آید. در مجموع، بر اساس یافته‌های حاصل از این تحقیق می‌توان گفت که تقویت فرهنگ محیط‌زیستی در جامعه مستلزم بالا بردن میزان مشارکت مردم در انجام امور، بالا بردن احساس اعتماد در میان شهروندان، توجه به ابعاد عینی و ذهنی سرمایه فرهنگی شهروندان است و این امر در صورت همکاری و هم‌افزایی سازمان‌ها و نهادهای ذی‌ربط در وهله اول و همکاری شهروندان دولتمردان در وهله دوم می‌تواند امکان‌پذیر گردد.

## منابع

1. Adami, Abdul Reza; Akbarzadeh, Elham. (2011). Investigation of cultural factors to preserve the environment in Tehran (case of study: regions 5 and 18). *Specialized Journal of Sociology*, 1(1), 37-62. (In Persian)
2. Akhshi, N. & Golabi, F. (2015). Social Happiness and Social Participation. *Journal of Applied Sociology*, 26(3), 139-160. (In Persian)
3. Alizadeh Aghdam, Mohammad Bagher; Bani Fatemeh, Hossein; Abbaszadeh, Mohammad and Soltani Bahram, Saeed. (2017). The Role of Cultural Capital in the Developing of Ecological Citizenship. *Interdisciplinary Studies in the Humanities*. 9(2): 107-133. (In Persian)
4. Apanasyuk, L. A. Lisitzina, T. B. Zakirova C. S. Baranova N. V. Nizamutdinova, G. F. Torkunova, J. V. Kurdyumov, V. I. and Buslaev, S. I. (2019). Factors and Conditions of Student Environmental Culture Forming in the System of Ecological Education. *Ekoloji*. 28 (107): 191-198.
5. Azkia, M. and Ghafari, Gh. (2010), *Rural Development with Emphasis on the Islamic Revolution*, Tehran, Ney Publishing. (In Persian)
6. Bagheri D, Mohseni R A, Mahdavi S M S. (2017). Association of Socioeconomic Status and Pro-Environmental Behaviors in the Citizens of Gorgan. *Jorjani Biomed J*. 6(1): 33-43. (In Persian)
7. Barr, S. (2007). Factors Influencing Environmental Attitudes and Behaviors A U.K. Case Study of Household Waste Management, *Environment and Behavior*. 39 (4): 435-473.
8. Blankenberg, A. and Alhusen, H. (2019). On the determinants of pro-environmental behavior: A literature review and guide for the empirical economist, *cege Discussion Papers*, No. 350, University of Göttingen, Center for European, Governance and Economic Development Research (cege), Göttingen...
9. Bourdeau, P. (2004). The Man-nature relationship and Environmental Ethics, *Environmental Radioactivity*. 72: 9-15.
10. Devas, D. A. (2007). *Survey in social research*, translated by Hoshang Naibi. Tehran: Nei Publishing. (In Persian)
11. Erdogan, N. (2009). Testing the new ecological paradigm scale: Turkish case. *African Journal of Agricultural Research*. 4(10): 1023-1031.
12. Esfandiarpour, Jamileh; Moradi, Ali and Jahan Bakhsh, Esmaeel. (2019). The Relationship between the Degree of Environmental Ethics and Social Capital with the Environmental Culture (Case Study: Kerman City). *Journal of Applied Sociology*. 30(4) - Serial Number 76: 127-150. (In Persian)
13. Fakohi, Naser. (2002). *History of Thought and Anthropological Theories*. Tehran: Nei Publishing.
14. Ghasemi, Vahid. (2012). *Structural Equation Modeling in Social Research Using Amos Graphics*. Tehran: Sociologists Publishing. (In Persian)
15. Ghazali, E. M. Nguyen, B. Mutum, D. S. and Yap, S. F. (2019). Pro- Environmental Behaviors and Value-Belief-Norm Theory: Assessing Unobserved Heterogeneity of two Ethnic Groups. *Sustainability*. 11. 3237. doi:10.3390/su11123237

16. Gholami, Ali Asghar; Abbasi Esfajir and Hyderabad, Abolqasem. (2019). Cultural Capital and Environmental Behavior (Sari City Case Study), Journal of Social Research. 12(48). Serial Number 48: 111-133. (In Persian)
17. Habibi, Bina and Ebrahimpour, Daud. (2014). The relationship between social capital and religiosity with the feeling of connection and connection with nature among the students of Islamic Azad University of Tabriz branch. Sociological studies. 7(26): 85-98. (In Persian)
18. Head, L. Trigger, D. & Jane. M. (2005). Culture as Concept and Influence in Environmental Research and Management. Conservation and Society, 3(2), 251-264.
19. Hemmati, Zahra (2022). Designing and validating the sociological model for promoting environmental culture in reducing and controlling air pollution, PhD Thesis in Environmental Education, Payam Noor University, Tehran, Iran. (In Persian)
20. Hemmati, Zahra; Shobeiri, S. Mohammad. (2016). Environmental Culture and the Factors Affecting It (Case Study: The Citizens of Shiraz City). Journal of Iranian Cultural Research (JICR), 8(4): 197-215. (In Persian)
21. Inglehart, Ronald, (2015). Culture shift in advanced industrial society, translated by Maryam Vatar, Tehran. Kavir Publishing. (In Persian)
22. Isaac-Márquez, R. Salavarría García, O. Eastmond Spencer, A. Ayala Arcipreste, M. Arteaga Aguilar, M. Isaac-Márquez, A. Sandoval Valladares, J. and Manzanero Acevedo, L. (2011). Environmental culture in high-school students. Case study of environmental education at the high-school level in Campeche. Revista Electrónica de Investigación Educativa. 13 (2): 1-17.
23. Jafarina, Gholamreza. (2019). Investigation and analysis of the effects of social capital on the environmental behavior of citizens in Bushehr city. Scientific Quarterly of Regional Planning. 10(37): 141-150. (In Persian)
24. Jain, U. (2012). Cultural Construction of Environmental Problems. ASIA Pacific International Conference on Environment-Behaviour Studies. Mercure Le Sphinx Cairo Hotel, Giza, Egypt, 31 October 2 November 2012.
25. Javidi Kalate Jafarabadi, Tahereh; Mandari, Siddiqa and Razavi, Bibi Zahra. (2011). Bandura's social-cognitive learning theory and its educational implications. 1st Conference Cognitive Science in Education, December 2-3. Ferdowsi University of Mashhad. (In Persian)
26. Jenkins, Richard. (2006). Pierre Bourdieu. translated by Leila Jo Afshani and Hassan Chavoshi, Tehran: Samt Publications. (In Persian)
27. Kalantari, abdohossein; kianpour, masood; mazidi sharaf abadi, vahid; lashgari, mojtaba. (2016). Sociological Analysis of Sense of Belonging towards Nature (Case Study: Tehran Residents). Journal of Applied Sociology. 27(2) - Serial Number 62: 1-16. (In Persian)
28. Karimi, Alireza; Habibpour Gatabi, Karam; Maleki brojeni, Mahgol. (2022), Social capital and environmental responsibility A study on the employees of government organizations in Borujen city. Iranian Journal of Sociology. 23(3): 131-155. (In Persian)
29. Khosravi Kia, Neda (2017). Investigating the relationship between the socio-economic base and the level of environmental behaviors of urban citizens. 3rd national conference of knowledge and technology of agricultural sciences, natural resources and the environment of Iran, Tehran. (In Persian)
30. Kohen, Bruce. (2019). Introduction to Sociology. Translated by Gholam Abbas Tosli and Reza Fazel. Tehran: Samt Publishing. (In Persian)

31. Kurbanov, Artemiy Rustyamovich and Prohoda, Vladimir Anatolyevich (2019). Ecological culture: Empirical projection (relation of Russia to climate change), *Sociology of Ecology*, No.4. (In Russian) DOI: <https://doi.org/10.14515/monitoring.2019.4.17>
32. Metcalf, A. Y. (2012). Green culture: The impact of employee environmental culture. Southeast Decision Sciences Institute Conference, Hilton Columbia Center Columbia, South Carolina.
33. Mirfardi, Asghar. (2016). The Study of Relationship of Socio-economic Status and Sense of Social Responsibility with Environmental Behavior (the Case Study: Noorabad Mamasani's Residents). *Environmental Education and Sustainable Development*. 5(1): 105-118. (In Persian)
34. Nabavi, Seyed Hosein and Mokhtari Heshi, Ali. (2018). Cultural Capital and Environmental Behaviors of Families in Tehran", *Quarterly of Social Problems of Iran (Khwarazmi University)*, 9(2): 209-232. (In Persian)
35. Paint, H. Verma, J. and Surya, S. (2020). Environmental Issues: Local, Regional and Glonal Environmental Issues, Three Major dimensions of life: Environment, Agriculture and Health, Department of Zoology CMP PG College, Allahabad, (U.P.), India.
36. Salehi, Sadiq and Shateri, Parvane. (2023). The cultural capital and the participation of members of environmental NGOs. *Journal of Iranian Cultural Research (JICR)*. 16(1) - Serial Number 61: 137-166. (In Persian)
37. Salehi, Sadiq; firozjaeiyan, ali asghar and Abbasi kalan, hadi (2020). Investigating the Impact of Social Capital on Environmental Behavior (Case Study: Tourists in Sharabil Lake, Ardebil). *Journal of Tourism Planning and Development (JTPD)*. 9(34): 145-160. (In Persian)
38. Salehi, Sadiq and Emamqoli, Luqman. (2018). Media, culture and environmental behaviors (case study: citizens of Sanandaj). *Sociology of culture and art quarterly*. 1(1): 48-71. (In Persian)
39. Salehi, Sadiq and Emamqoli, Luqman. (2013). Effect of Social Capital on Environmental Behavior Case Study: Kurdistan Province". *Iranian Journal of Sociology*. 13(4): 90-115. (In Persian)
40. Salehi, Sadiq. (2009). New attitude towards environment and energy consumption. *Quarterly Journal of the Iranian Association for Cultural and Communication Studies*. 6(20): 216-197. (In Persian)
41. Salehi Amiri, S. R. and Sepehrnia, R. (2015). The model of cultural capital improvement in Iran. Tehran: Ghoghnoos. (In Persian)
42. Salehi Amiri, Seyed reza. (2006). Cultural Concepts and Theories, Tehran: Ghoghnoos. (In Persian)
43. Shahnoushi, Mojtabi and Abdullahi, Azima Al-Sadat. (2007). An analysis of the environmental culture of the people of Isfahan and some factors affecting it. *Research Bulletin of Isfahan University (Humanities)*. 23: 15-34. (In Persian)
44. Schumacher, I. (2015). The Endogenous Formation of an Environmental Culture. *European Economic Review*. 76: 200-221.
45. Shobeir, Seyed Mohammad; Alihosseini, Seyed Hesam; Meiboudi, Hossein and Saradipour, Adeleh (2015). Preschool Educators Qualifications for Environmental Education of Children in Iran. *Journal of Educational and Management Studies*, 5(1): 22-26.
46. Turner, Jonathan H. (2014). *New Sociological Theories*. translated by Ali Asghar Moghaddis and Maryam Soroush, Tehran: Sociologists Publications. (In Persian)

47. Webb, G. (2009). Creative Social Entrepreneurs, Social Capital and Collaborative Governance. University of Saskatchewan, chapter three.
48. Zare, Bijan; Niazi Komleh, Azam; Habibpour Getabi, Keram and Kerami, Nasser. (2019). Meta-analysis of factors affecting environmental behaviors among citizens. Journal of Social Problems of Iran. 11(1): 281-297. (In Persian)

## Factor analysis of environmental culture and its relationship with different types of capital (social, cultural and economic)

Zahra Hemmati<sup>1</sup> , Mahdiah Rezaei<sup>2</sup> \* , Seyed Mohammad Shobeiri<sup>3</sup>

**Received:** October 21, 2024 **Accepted:** July 26 , October 21, 2024

### Abstract

**Context and Purpose:** Experts believe that without the formation of environmental culture, it is not possible to form a society with high environmental responsibility. The purpose of this study is to identify the components of environmental culture and examine the impact of social, cultural and economic capital on it.

**Methodology:** This research was based on the confirmatory factor analysis of the components of environmental culture and the impact of different types of capital on it, using survey method and completing a questionnaire among 384 citizens of Tehran.

**Findings:** According to the results of content analysis, components of environmental values, norms and concerns have been considered for the subjective dimension. The components of environmental behaviors, responsibility and action to protect the environment were also considered for the objective dimension. Based on the model's goodness of fit, the analysis of the confirmatory factor of environmental culture is acceptable. Also, environmental culture is significant with social and cultural capital.

**Conclusion:** This means that the promotion of social and cultural capital of citizens can play an important role in strengthening the environmental culture of individuals.

**Keywords :** Environmental Culture, Social Capital, Cultural Capital, Economic Capital, Factor Analysis.

---

<sup>1</sup> Phd Candidate of Environmental Education, Payame Noor University. Tehran, Iran.

<sup>2</sup> (Corresponding Author) Associate Professor, Department of Environmental Education, Payame Noor University. Tehran, Iran. mdrezaee@pnu.ac.ir

<sup>3</sup> Professor, Department of Environmental Education, Payame Noor University. Tehran, Iran.